



# HYUNDAI

## ΨΥΓΕΙΟ / Οδηγίες χρήσης

HRD23-3233W/NF



GENUINE PRODUCT OF  
HYUNDAI CORPORATION

## **ΠΕΡΙΕΧΟΜΕΝΑ**

|   |    |
|---|----|
| Ονόματα των μερών.                      | 1  |
| Επισκεφθείτε την ιστοσελίδα μας για να  | 2  |
| Προειδοποιήσεις ασφαλείας               | 3  |
| Οδηγίες εγκατάστασης                    | 4  |
| Αντιστρέψτε και τοποθετήστε τις πόρτες. | 4  |
| Οδηγίες λειτουργίας                     | 8  |
| Οδηγίες χρήσης.                         | 8  |
| Συσκευασία και μετακίνηση               | 9  |
| Συντήρηση                               | 9  |
| Απόψυξης                                | 9  |
| Αποσύνδεση της συσκευής                 | 10 |
| Ειδοποιήσεις χρηστών                    | 11 |
| Συμβουλές αντιμετώπισης προβλημάτων     | 11 |
| Προδιαγραφές και παράμετροι             | 12 |
| Υποδείξεις και συμβουλές                | 13 |
| Τεχνικά στοιχεία                        | 16 |
| Πληροφορίες για ινστιτούτα δοκιμών      | 16 |
| Περιβαλλοντικές ανησυχίες               | 16 |
| Κατάλογος συσκευασίας                   | 17 |

- Ευχαριστούμε που αγοράσατε τα προϊόντα μας και σας ευχαριστούμε που μας εμπιστευτήκατε
- Διαβάστε προσεκτικά αυτό το εγχειρίδιο πριν από τη χρήση. Ακολουθήστε τις οδηγίες και φυλάξτε το για μελλοντική αναφορά
- Ακολουθήστε τις οδηγίες λειτουργίας και τις οδηγίες ασφαλείας στο εγχειρίδιο.

Εάν προκύψει κάποιο πρόβλημα, μην το διορθώσετε μόνοι σας και μην το παραδώσετε στην εξυπηρέτηση μετά την πώληση κέντρο που δεν έχει εγκριθεί. Επικοινωνήστε με τον τοπικό εξουσιοδοτημένο κέντρο εξυπηρέτησης

## ΝΟΜΑΣΙΕΣ ΤΩΝ ΜΕΡΩΝ

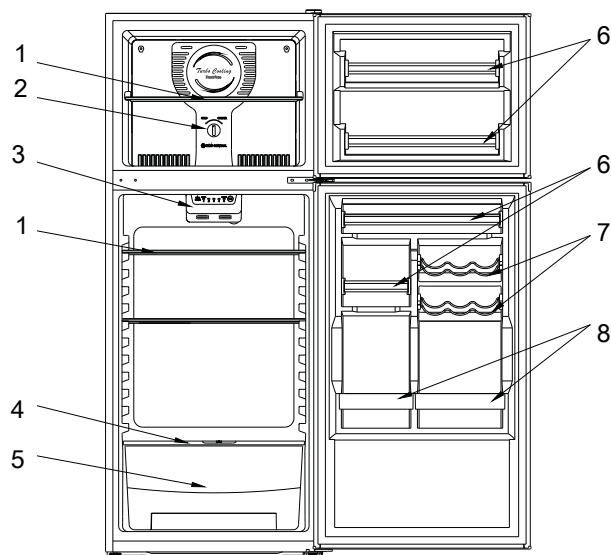

1. Ράφια
2. Κουμπί αεροσήραγγας
3. Κουμπί ελέγχου λαμπτήρα και θερμοκρασίας
4. Τραγανό γυάλινο κάλυμμα
5. Λαχανικό
6. Ράβδος
7. Μπαρ Κόλα
8. Προστατευτικό μπουκαλιών

- Το ψυγείο που αγοράσατε μπορεί να βελτιωθεί, το οποίο ίσως όχι εντελώς συνεπής με το εγχειρίδιο, Ωστόσο, οι λειτουργίες και οι μέθοδοι λειτουργίας δεν θα αλλάξουν. Μη διστάσετε να χρησιμοποιήσετε!
- Εάν χρησιμοποιείτε το ψυγείο για πρώτη φορά, αφαιρέστε τις κολλητικές ταινίες των συρταριών, των μπαλκονιών, του δίσκου αυγών και του βύσματος σωλήνα αποστράγγισης
- Μην τραβάτε ή πιέζετε έντονα τα συρτάρια και τα μπαλκόνια κατά τη χρήση σε περίπτωση ζημιάς
- Ρυθμίστε τον έλεγχο θερμοκρασίας όσο υψηλότερο μπορούσατε να δεχτείτε, γεγονός που θα σώσει το κατανάλωση ενέργειας του ψυγείου και τα χρήματά σας
- Μην ανοίγετε συνεχώς την πόρτα του ψυγείου εάν βρίσκεται στην κανονική κατάσταση εργασίας
- Διατηρήστε το συνδυασμό συρταριών, καλαθιών και ράφια του ψυγείου είναι σύμφωνο με το αρχικό του πρότυπο

## ΕΠΙΣΚΕΦΘΕΙΤΕ ΤΗΝ ΙΣΤΟΣΕΛΙΔΑ ΤΗΣ ΟΥ R ΓΙΑ ΝΑ

Λάβετε συμβουλές χρήσης, φυλλάδια, εργαλεία αντιμετώπισης προβλημάτων, πληροφορίες σέρβις και επισκευής:

[www.hyundaielectrics-gr.com](http://www.hyundaielectrics-gr.com)

### ΠΡΟΕΙΔΟΠΟΙΗΣΕΙΣ ΑΣΦΑΛΕΙΑΣ

Για να διασφαλίσετε την προσωπική σας ασφάλεια, ακολουθήστε τα παρακάτω σημεία:

1. Το κύκλωμα για ψυγείο πρέπει να απομονωθεί. Η περιοχή διατομής του σύρματος πρέπει να είναι μεγαλύτερη από  $0.75\text{mm}^2$ . Το βύσμα τροφοδοσίας πρέπει να έχει τη δική του πρίζα, η πρίζα πρέπει να είναι γειωμένη καθώς ο προσαρμογέας μπορεί να προκαλέσει υπερθέρμανση της πρίζας
  2. Η τάση και η συχνότητα αυτού του προϊόντος πρέπει να είναι 220-240V / 50Hz. Επικοινωνήστε με τον τοπικό σταθμό συντήρησης ή το κατάστημα λιανικής πώλησης εάν το καλώδιο έχει υποστεί ζημιά
  3. Διακόψτε την τροφοδοσία μόνο τραβώντας το βύσμα τροφοδοσίας απευθείας από την πρίζα αλλά όχι από το καλώδιο
  4. Μην καταστρέφετε το κύκλωμα ψυκτικού μέσου
  5. Αυτή η συσκευή δεν προορίζεται για χρήση από άτομα (συμπεριλαμβανομένων των παιδιών) με μειωμένες σωματικές, αισθητηριακές ή διανοητικές ικανότητες ή έλλειψη εμπειρίας και γνώσης, εκτός εάν τους έχει δοθεί επίβλεψη ή οδηγίες σχετικά με τη χρήση της συσκευής από άτομο υπεύθυνο για την ασφάλειά τους
  6. Τα παιδιά πρέπει να επιβλέπονται για να διασφαλιστεί ότι δεν παίζουν με τη συσκευή
  7. Κρατήστε το άνοιγμα εξαερισμού, στο περίβλημα της συσκευής ή στην ενσωματωμένη δομή, χωρίς εμπόδια
  8. Πριν πετάξετε το παλιό σας ψυγείο ή καταψύκτη
    - Βγάλτε τις πόρτες
    - Αφήστε τα ράφια στη θέση τους έτσι ώστε τα παιδιά να μην μπορούν εύκολα να ανέβουν μέσα
  9. Μην αποθηκεύετε εκρηκτικές ουσίες όπως δοχεία αερολύματος με εύφλεκτο προωθητικό σε αυτήν τη συσκευή. Αυτή η συσκευή προορίζεται για χρήση σε οικιακές και παρόμοιες εφαρμογές όπως
    - χώροι κουζίνας προσωπικού σε καταστήματα, γραφεία και άλλα περιβάλλοντα εργασίας;
    - αγροικίες και από πελάτες σε ξενοδοχεία, μοτέλ και άλλα περιβάλλοντα οικιστικού τύπου;
    - περιβάλλοντα τύπου bed and breakfast;
    - τροφοδοσία και παρόμοιες εφαρμογές εκτός λιανικής πώλησης
  10. Μην χρησιμοποιείτε ηλεκτρική συσκευή μέσα στους χώρους αποθήκευσης τροφίμων της συσκευής, εκτός εάν είναι του τύπου που συνιστά ο κατασκευαστής
  11. Αυτή η συσκευή μπορεί να χρησιμοποιηθεί από παιδιά ηλικίας από 8 ετών και άνω και άτομα με μειωμένες σωματικές, αισθητηριακές ή διανοητικές ικανότητες ή έλλειψη εμπειρίας και γνώσης, εάν τους έχει δοθεί επίβλεψη ή οδηγίες σχετικά με τη χρήση της συσκευής με ασφαλή τρόπο και κατανοούν τους σχετικούς κινδύνους. Τα παιδιά δεν πρέπει να παίζουν με τη συσκευή. Ο καθαρισμός και η συντήρηση των χρηστών δεν πρέπει να γίνονται από παιδιά χωρίς επίβλεψη
  12. Αυτή η ψυκτική συσκευή δεν προορίζεται για χρήση ως ενσωματωμένη συσκευή
- Τα παιδιά ηλικίας από 3 έως 8 ετών επιτρέπεται να φορτώνουν και να εκφορτώνουν ψυκτικές συσκευές.

Για να αποφύγετε τη μόλυνση των τροφίμων, τηρήστε τις ακόλουθες οδηγίες:

- Το άνοιγμα της πόρτας για μεγάλα χρονικά διαστήματα μπορεί να προκαλέσει σημαντική αύξηση της θερμοκρασίας στα διαμερίσματα της συσκευής.

-Καθαρίζετε τακτικά τις επιφάνειες που μπορούν να έρθουν σε επαφή με τρόφιμα και προσβάσιμα συστήματα αποστράγγισης.

-Δεξαμενές καθαρού νερού εάν δεν έχουν χρησιμοποιηθεί για 48 ώρες. Ξεπλύνετε το σύστημα νερού που είναι συνδεδεμένο με μια παροχή νερού εάν δεν έχει τραβηχτεί νερό για 5 ημέρες.

-Αποθηκεύστε το ωμό κρέας και τα ψάρια σε κατάλληλα δοχεία στο ψυγείο, έτσι ώστε να μην έρχονται σε επαφή ή να στάζουν πάνω σε άλλα τρόφιμα.

-Τα διαμερίσματα κατεψυγμένων τροφίμων δύο αστέρων είναι κατάλληλα για την αποθήκευση προ-κατεψυγμένων τροφίμων, την αποθήκευση ή την παρασκευή παγωτού και την παρασκευή παγοκύβων.

-Τα διαμερίσματα ενός, δύο και τριών αστέρων δεν είναι κατάλληλα για την κατάψυξη φρέσκων τροφίμων

-Εάν η ψυκτική συσκευή παραμείνει κενή για μεγάλα χρονικά διαστήματα, απενεργοποιήστε, ξεπαγώστε, καθαρίστε, στεγνώστε και αφήστε την πόρτα ανοιχτή για να αποφύγετε την ανάπτυξη μούχλας μέσα στη συσκευή.

**ΠΡΟΕΙΔΟΠΟΙΗΣΗ: Κατά την τοποθέτηση της συσκευής, βεβαιωθείτε ότι το καλώδιο τροφοδοσίας δεν έχει παγιδευτεί ή καταστραφεί.**

**ΠΡΟΕΙΔΟΠΟΙΗΣΗ: Μην εντοπίσετε πολλές φορητές πρίζες ή φορητά τροφοδοτικά στο πίσω μέρος της συσκευής.**

#### **ΠΑΡΑΤΗΡΩ:**

1. Όταν το αέριο διαρρέει από το δοχείο του, μην τραβάτε το βύσμα, έξω ή μέσα, γιατί μπορεί να προκαλέσει σπινθήρες και καταστροφές πυρκαγιάς.

2. Μην εκτοξεύετε νερό στο πίσω μέρος της συσκευής, γιατί μπορεί να προκαλέσει δυσλειτουργία ή ηλεκτροπληξία.

3. Μην αποθηκεύετε εύφλεκτα υλικά όπως αιθέρα, βενζόλιο, αέριο LP και κόλλα κ.λπ.

4. Μην τοποθετείτε εμφιαλωμένο ποτό στην κατάψυξη, ώστε να αποφύγετε το σπάσιμο

5. Είναι καλύτερα να μην τοποθετείτε αντικείμενο στην κορυφή της συσκευής που είναι μαγνητικό, βαρύ ή να γεμίζετε με νερό. Τα ηλεκτρονικά εξαρτήματα ενδέχεται να μην λειτουργούν σταθερά εάν εισέλθει νερό μέσα. Μην αποθηκεύετε αντικείμενα που είναι δαπανηρά ή εντυπωσιακά στη θερμοκρασία και, π.χ. ορός, βακτηρίνη και ούτω καθεξής

6. Το ψυκτικό μέσο αυτού του προϊόντος είναι R600a, το οποίο είναι εύφλεκτο. Έτσι, βεβαιωθείτε ότι δεν έχετε βλάβει το σύστημα ψύξης κατά τη μεταφορά και την εγκατάσταση

7. ΑΠΟΡΡΙΨΗ: Μην απορρίπτετε αυτό το προϊόν ως αδιαχώριστα αστικά απόβλητα. Η συλλογή των αποβλήτων αυτών χωριστά για ειδική επεξεργασία είναι απαραίτητη

## ΟΔΗΓΙΕΣ ΕΓΚΑΤΑΣΤΑΣΗΣ

1. Το ψυγείο πρέπει να βρίσκεται σε μια εντελώς επίπεδη επιφάνεια, Αφήστε 5 ~ 10 cm μεταξύ κάθε πλευράς της συσκευής και του τοίχου και αφήστε 30 cm μεταξύ της κορυφής της συσκευής και της οροφής
2. Επιλέξτε μια τοποθεσία που δεν εκτίθεται στο ηλιακό φως, υψηλή θερμοκρασία ή υγρασία, καθώς η υγρασία μπορεί να προκαλέσει λεκέ
3. Τραβήξτε έξω το κάτω πλαίσιο πριν από την εγκατάσταση
4. Η συσκευή μπορεί να ρυθμιστεί κυλώντας τα δύο πόδια της μπροστά από το κάτω μέρος όταν είναι ασταθής. Η κύλιση δεξιόστροφα μπορεί να ανέβει στο μηχάνημα
5. Η τοποθεσία πρέπει να είναι σταθερή και επίπεδη. Μια μη ασφαλής θέση μπορεί να προκαλέσει θόρυβο και σπονδή:
  - α) Ο θόρυβος μπορεί να αυξηθεί εάν το δάπεδο δεν είναι σταθερό.
  - β) Τοποθετήστε ένα φύλλο κάτω από τη συσκευή για την επίλυση της θερμότητας εκπομπή εάν πρέπει να το εντοπίσετε σε ένα χαλί.
6. Βεβαιωθείτε ότι τα ρυθμιζόμενα πόδια είναι κολλημένα στο πάτωμα, και ρυθμίστε ελαφρώς την κλίση της συσκευής προς τα πίσω για να διατηρήσετε τις πόρτες κλειστές σφιχτά

## ΟΔΗΓΙΕΣ ΛΕΙΤΟΥΡΓΙΑΣ

Μπορείτε να επιλέξετε να ανοίξετε το ψυγείο σας από τη δεξιά πλευρά ή από τη μέση. Για να αλλάξετε τον τρόπο ανοίγματος, ακολουθήστε τις παρακάτω οδηγίες.

**Σημαντική προειδοποίηση ασφαλείας:** Πριν το κάνετε αυτό, αποσυνδέστε και αποσυνδέστε τη συσκευή

Εκτός από τα συσκευασμένα αξεσουάρ, χρειάζεστε ακόμα:

Μεσαίου μεγέθους σταυροκατσαβίδι

μικρό κατσαβίδι

μια συμπαγής γραμμή

Ένα ακόμη άτομο που μπορεί να σας βοηθήσει θα ήταν καλύτερο.

1. Πρώτον, πρέπει να ελέγξετε εάν η τροφοδοσία συνδέεται ή όχι.
2. Ανοίξτε την επάνω πόρτα και κλείστε την κάτω πόρτα.

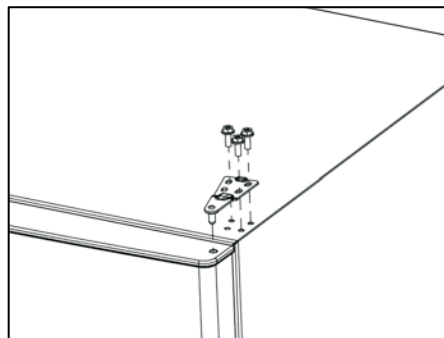
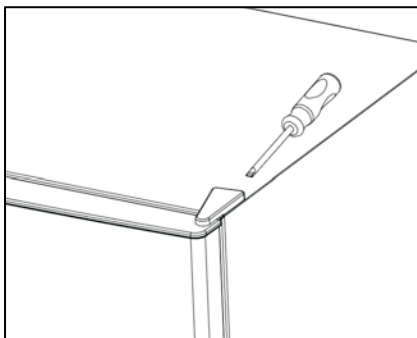

3. Αφαιρέστε τα προστατευτικά καλύμματα με ένα κατσαβίδι Phillips από την πίσω πλευρά και αποθηκεύστε τα προστατευτικά καλύμματα.
4. Αφαιρέστε τις 3 βίδες που χτυπούν το ράφι και αποθηκεύστε τις.
5. Σπρώξτε τον επάνω μεντεσέ προς τα εμπρός, αφαιρέστε την πόρτα και αποθηκεύστε την στην άκρη.

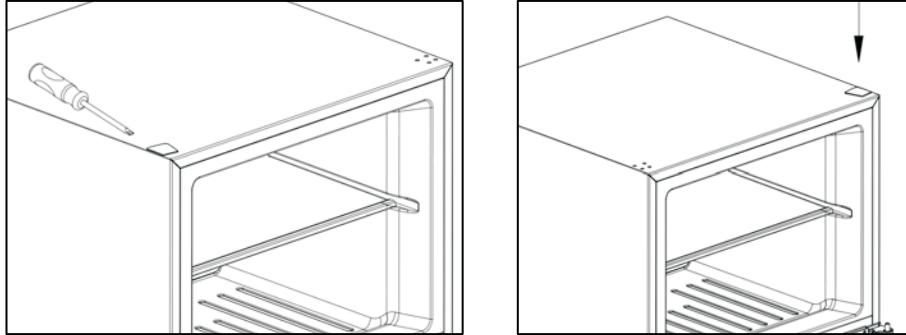

6. Αφαιρέστε το βιδωτό κάλυμμα στην επάνω αριστερή πλευρά του ψυγείου για να αποκαλύψετε τις σπές των βιδών.
7. Επανατοποθετήστε το βιδωτό κάλυμμα στην επάνω αριστερή πλευρά του ψυγείου προς τα δεξιά για να καλύψετε τις τρύπες. Το κάλυμμα είναι επίσης τοποθετημένο με δύναμη.

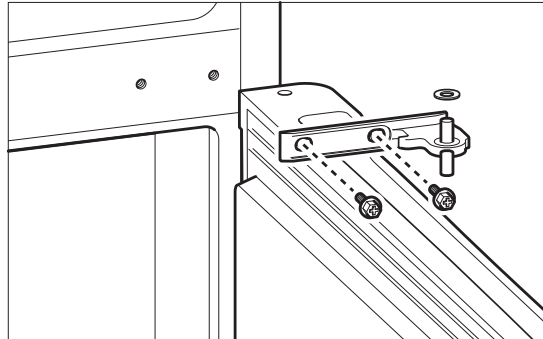

8. Ανοίξτε την κάτω πόρτα
9. Βγάλτε τις 2 βίδες και αποθηκεύστε τις
10. Αφαιρέστε τον μεσαίο μεντεσέ.
11. Βγάλτε την κάτω πόρτα και αποθηκεύστε την.

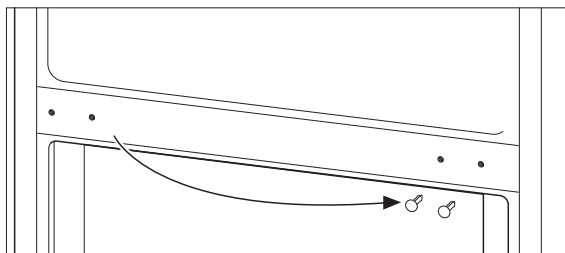

12. Αφαιρέστε και αφαιρέστε το κάλυμμα πάνω από τις οπές βιδών στην αριστερή πλευρά του περιβλήματος του ψυγείου. Συνδέστε το κάλυμμα στη δεξιά πλευρά. Το κάλυμμα τοποθετείται με δύναμη.

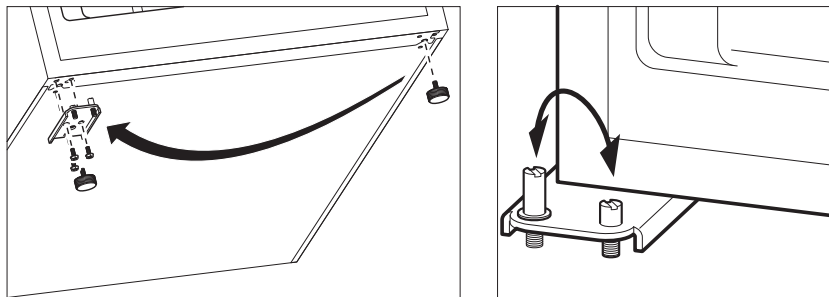

13. Ελαφρώς προς τα πίσω το μηχάνημα στον τοίχο.

14. Βγάλτε τα 2 σταθερά πόδια.

15. Αφαιρέστε τον κάτω μεντεσέ

16. Συναρμολογήστε τον κάτω μεντεσέ στην άλλη πλευρά του μηχανήματος

17. Σταθεροποιήσε τα πόδια

18. Ανταλλάξτε τα 2 μπουλόνια και στερεώστε τα στις άλλες πλευρές.

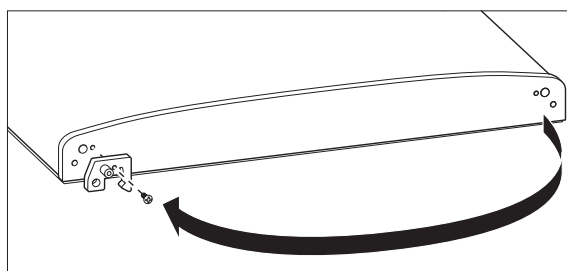

19. Αφαιρέστε τη σταθερή πλάκα μεντεσέ στην κάτω πόρτα και στερεώστε την στην άλλη πλευρά.

20. Στερεώστε την κάτω πόρτα στα εξωτερικά μπουλόνια.

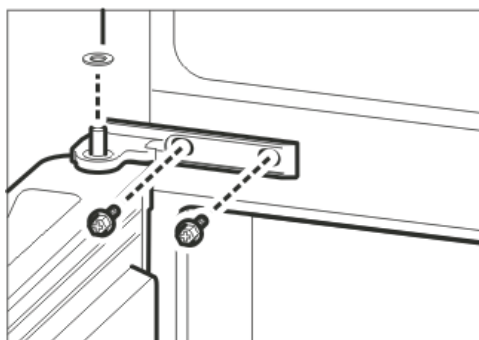

21. Στερεώστε τον μεσαίο μεντεσέ στην κάτω πόρτα, τοποθετήστε τον στην αριστερή πλευρά του ψυγείου και επανασυνδέστε τον με δύο βίδες.

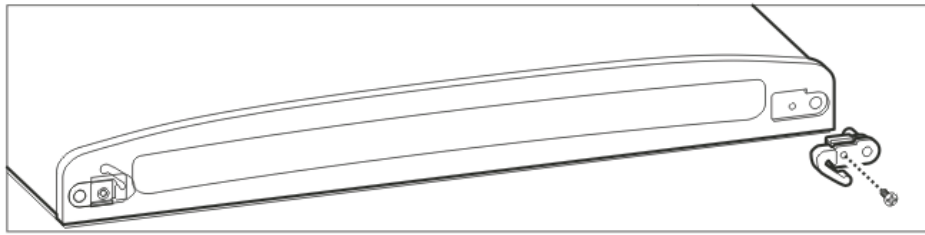

22. Βγάλτε τη δεξιά πόρτα πιο κοντά και στερεώστε την αριστερή πιο κοντά στην άλλη πλευρά της επάνω πόρτας

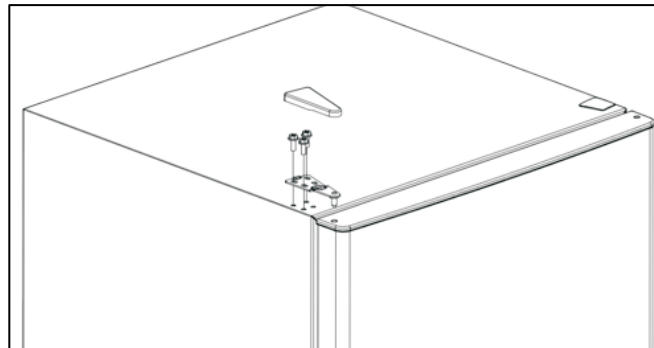

23. Τοποθετήστε τον επάνω μεντεσέ πάνω από το πάγωμα και ευθυγραμμίστε τον επάνω μεντεσέ με τρύπες πάνω από το ψυγείο. Χρησιμοποιήστε τρεις βίδες, αντικαταστήστε τον μεντεσέ. Στη συνέχεια, σφίξτε τις βίδες. Προστατευτικά καλύμματα με ισχυρή εφαρμογή πάνω από τον επάνω μεντεσέ.

## **ΟΔΗΓΙΕΣ ΛΕΙΤΟΥΡΓΙΑΣ**

### **ΤΟΠΟΘΕΤΗΣΗ ΤΡΟΦΙΜΩΝ**

1. Θα πρέπει πάντα να υπάρχει κάποιο διάστημα μεταξύ των αντικειμένων μέσα για την κυκλοφορία του αέρα.
2. Το φαγητό πρέπει να είναι για να αποφευχθεί να γίνει ξηρό ή με οσμή
3. Το ζεστό φαγητό πρέπει να κρυώσει πριν τοποθετηθεί στη συσκευή. Διαφορετικά, εσωτερική θερμοκρασία και ηλεκτρονικά  
Η κατανάλωση θα αυξηθεί.
4. Η μείωση της συχνότητας ανοίγματος της πόρτας μπορεί να μειώσει αποτελεσματικά την ηλεκτρονική κατανάλωση

Προειδοποίηση|Μην χρησιμοποιείτε ηλεκτρονικό εξοπλισμό μέσα στη συσκευή

## **ΟΔΗΓΙΕΣ ΧΡΗΣΗΣ**

### **ΕΛΕΓΧΟΣ ΨΥΓΕΙΟΥ**

Η θερμοκρασία του ψυγείου μπορεί να ελεγχθεί χειροκίνητα από την οθόνη. Ωστόσο, ο αριθμός που εμφανίζεται στην οθόνη δεν αντιπροσωπεύει άμεσα το θερμοκρασία. Αντ' αυτού, όσο μεγαλύτερος είναι ο αριθμός, τόσο χαμηλότερο είναι το εσωτερικό

θερμοκρασία θα είναι. Αρχικά ρυθμίστε το χειριστήριο ψυγείου στη μέση ρύθμιση (αριθμός 3). Εάν θέλετε να ρυθμίσετε τη θερμοκρασία του ψυγείου σε θα μπορούσε θερμοκρασία πατώντας το κουμπί ρύθμισης μέχρι την κατάσταση σε 4 ή 5. Καθένας

Όταν πατηθεί το κουμπί SET, η κατάσταση αυξάνεται κατά 1. Όταν το κράτος είναι μέσα την υψηλότερη κατάσταση, πατήστε ξανά το κουμπί και επιστρέψτε στην πρώτη κατάσταση.

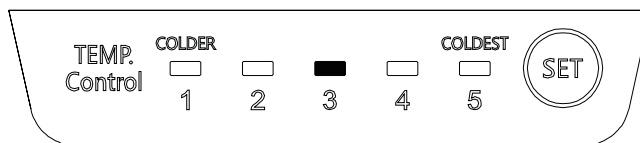

### **ΕΛΕΓΧΟΣ ΚΑΤΑΨΥΚΤΗ**

Εάν απαιτείται χαμηλότερη θερμοκρασία του ψυγείου, ρυθμίστε το knob κατά μήκος η κατεύθυνση "COLDER", αντίθετα, ρυθμίζει το knob κατά μήκος της κατεύθυνσης COLD. Σημείωση: Ρυθμίστε το knob για να ρυθμίσετε τη θερμοκρασία του καταψύκτη όπως θέλετε. Πάντα wair

24 ώρες μετά από οποιαδήποτε ρύθμιση για να φτάσετε στην επιθυμητή θερμοκρασία

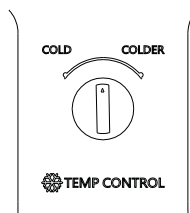

### **ΣΥΣΚΕΥΑΣΙΑ ΚΑΙ ΜΕΤΑΚΟΜΙΣΗ**

1. Αποσυσκευάστε, επανασυσκευάστε και μεταφέρετε

Απομονομενεύστε τη θέση κάθε αξεσουάρ της συσκευής

Όταν το αποσυσκευάσετε, επανασυσκευάστε το προϊόν και ελέγξτε το προσεκτικά πριν μεταφορά.

2. Μην σηκώνετε ή τραβάτε την πόρτα ή τη λαβή της πόρτας κατά τη μεταφορά

3. Κατά τη μετακίνηση, η συσκευή δεν μπορεί να έχει κλίση πάνω από 45 μοίρες (η γωνία προς την κατακόρυφη κατεύθυνση). Αποφύγετε τους ισχυρούς κραδασμούς και χτύπηση.

## **ΣΥΝΤΗΡΗΣΗ**

Η συσκευή πρέπει να συντηρείται και να καθαρίζεται συχνά. Για την ασφάλειά σας, κάντε

Τραβήξτε το φινιρίσμα έξω από την πρίζα πριν από τον καθαρισμό

### 1. Εσωτερική συντήρηση

Καθαρίστε το εσωτερικό της συσκευής με καθαρό νερό ή ουδέτερο μπλέ. Καθαρίστε το με καθαρό νερό και σκουπίστε το με ένα κομμάτι στεγνό πανί.

### 2. Συντήρηση φλάντζας πόρτας

Είναι εύκολο να καταστραφεί εάν τα παρεμβύσματα της πόρτας μολυνθούν από το λεκέ όπως λάδι, σάλτσα και

κ.λπ., οπότε είναι καλύτερο να τα καθαρίσετε προσεκτικά

### 3. Εξωτερική συντήρηση

Σκουπίστε το σκονισμένο με ένα κομμάτι στεγνό πανί, καθαρίστε το με ουδέτερο abluent εάν είναι απαραίτητο.

## **ΑΠΟΨΥΞΗ**

Η απόψυξη του ψυγείου θα εκτελεστεί αυτόματα κατά τη λειτουργία του προϊόντος, επομένως δεν απαιτείται χειροκίνητη απόψυξη. Το νερό απόψυξης ρέει στην πλάκα εξάτμισης και θα εξατμιστεί από τη θερμότητα του συμπιεστή. Έτσι, ο σωλήνας αποστράγγισης πρέπει να καθαριστεί.



Προειδοποίηση|Μην χρησιμοποιείτε μηχανικές συσκευές ή άλλα μέσα για την επιτάχυνση της διαδικασίας απόψυξης, εκτός από αυτά που συνιστά ο κατασκευαστής.

## **ΑΠΟΣΥΝΔΕΣΗ ΤΗΣ ΣΥΣΚΕΥΗΣ**

Μετά από διακοπή ρεύματος, ακόμη και το καλοκαίρι, το ψυγείο μπορεί να αποθηκεύσει τα τρόφιμα κανονικά σε αρκετές ώρες.

### 1. Διακοπή κατά τη διακοπή ρεύματος

Μετά από διακοπή ρεύματος, μην τοποθετείτε επιπλέον τρόφιμα στη συσκευή και μειώστε τη συχνότητα ανοίγματος της πόρτας. Φτιάξτε αρκετούς πάγους σε ένα δοχείο εάν γνωρίζετε εκ των προτέρων τη διακοπή ρεύματος και βάλτε το στην κορυφή του ψυγείου.

### 2. Διακοπή κατά τη διάρκεια των διακοπών

Παρακαλείστε να φέρετε το φαγητό εύκολης σήψης και το φαγητό στο ψυγείο πριν από τις διακοπές. Μετά επιβεβαίωση, κλείστε σταθερά την πόρτα. Εάν έχετε μεγάλες διακοπές, παρακαλώ φέρτε όλα τα τρόφιμα και κόψτε το ρεύμα. Μετά την απόψυξη, καθαρίστε την επένδυση της συσκευής και σκουπίστε την και αφήστε την πόρτα ανοιχτή.

### 3. Διακοπή χρήσης

Εάν το ψυγείο μπορεί να σταματήσει να χρησιμοποιείται για μεγάλο χρονικό διάστημα, αποσυνδέστε την πρίζα και καθαρίστε τη συσκευή. Η πόρτα πρέπει να διατηρείται ανοιχτή για να αποφευχθεί η δυσάρεστη οσμή που προκαλείται από τα τρόφιμα



Προσοχή|Σε γενικές συνθήκες, μην σταματήσετε τη συσκευή σε περίπτωση που επηρεαστεί η ζωή της. Αφού αποσυνδέσετε το ρεύμα, αφήστε το τουλάχιστον 5 λεπτά πριν από την επανέναρξη.

### **ΕΙΔΟΠΟΙΗΣΕΙΣ ΧΡΗΣΤΗ**

1. Μην εκτοξεύετε νερό στο ψυγείο, καθώς θα προκαλέσει οξείδωση και δυσλειτουργία. Το ηλεκτρονικό εξάρτημα, όπως το κουμπί ενεργοποίησης/απενεργοποίησης, πρέπει να σκουπίζεται στεγνά
2. Καθαριστικά όπως σκόνη σαπουνιού, λειαντική σκόνη καθαρισμού, αλκαλικά καθαριστικά, χημικά  
Δεν πρέπει να χρησιμοποιούνται υφάσματα, διαλυτικά, οινόπνευμα, όξινο πετρελαϊκό προϊόν και ζεστό νερό για τον καθαρισμό του ψυγείου, καθώς μπορεί να προκαλέσουν ζημιά στο βαμμένο κάλυμμα και τα πλαστικά
3. Το επίχρισμα μπορεί να βλάψει το εσωτερικό πλαστικό εξάρτημα, οπότε σκουπίστε το το συντομότερο δυνατό.
4. Ελέγξτε τα παρακάτω σημεία μετά τη συντήρηση
  - (1)Υπάρχει κάποια ζημιά ή απώλεια του ηλεκτρονικού καλωδίου?
  - (2) Μπορεί το βύσμα να τοποθετηθεί στην πρίζα αξιόπιστα και ομαλά?
  - (3) Είναι η θέρμανση βύσματος αντισυμβατικά?



Προειδοποίηση|Απαλλαγείτε από το παρέμβυσμα της πόρτας πριν από την απόρριψη. Η απορριπτόμενη συσκευή πρέπει να χειρίζεται από επαγγελματικό προσωπικό, καθώς μπορεί να είναι επιβλαβής για το περιβάλλον.

## **ΣΥΜΒΟΥΛΕΣ ΑΝΤΙΜΕΤΩΠΙΣΗΣ ΠΡΟΒΛΗΜΑΤΩΝ**

1. Το ψυγείο δεν λειτουργεί

Ενδέχεται να μην είναι συνδεδεμένο στο τροφοδοτικό (βύσμα, διακοπή ρεύματος ή ασφάλεια). Η τάση είναι πολύ χαμηλή.

2. Το ψυγείο δεν λειτουργεί αποτελεσματικά όπως αναμένεται

Μπορεί να προκληθεί από βαρύ παγετό, ή από τη ρύθμιση της θερμής θερμοκρασίας, ή από τη συχνή λειτουργία της πόρτας

3. Κάνει ασυνήθιστο θόρυβο

Μπορεί να προκληθεί από ανισορροπία ή χαλαρό έδαφος που εντοπίζει τη συσκευή ή από συντονισμός μεταξύ της συσκευής και άλλων αντικειμένων περιβάλλοντος

4. Ο συμπιεστής συνεχίζει να λειτουργεί για μεγάλο χρονικό διάστημα

Η θερμοκρασία του περιβάλλοντος μπορεί να είναι πολύ υψηλή. Οι πόρτες μπορεί να ανοίγουν συχνά ή ακόμα και να μένουν ανοιχτές. Η ρύθμιση του κουμπιού ελέγχου θερμοκρασίας σε κατάσταση (4-5) μπορεί να αυξήσει το χρόνο λειτουργίας του συμπιεστή

5. Αηδιαστική οσμή συμβαίνει

Τα τρόφιμα με έντονη οσμή πρέπει να συσκευάζονται σφιχτά πριν τοποθετηθούν μέσα στη συσκευή.

Ελέγξτε αν υπάρχει κάποιο φθαρμένο αντικείμενο ή αν οι επενδύσεις παραμένουν βρώμικες για μεγάλο χρονικό διάστημα

6. Διαρροές νερού από το κάτω μέρος του ψυγείου

Ο σωλήνας αποστράγγισης έχει μπλοκαριστεί. Χρησιμοποιήστε ένα κατάλληλο εργαλείο για να το λύσετε.

7. Εμφανίζεται βαρύς παγετός στο πίσω μέρος της συσκευής

Η τοποθέτηση υγρού ή ζεστού φαγητού στη συσκευή μπορεί να προκαλέσει αυτό το πρόβλημα. Ή μπορεί να προκληθεί από τη βαριά υγρασία του περιβάλλοντος

| Όχι. | Ελάττωμα                   | LED1-LED5   | Περιγραφή:  |
|------|----------------------------|---|---|
| 1    | Αστοχία αισθητήρα ψύξης    | ● ● ○ ○ ○   | Οι υποδεικνυόμενες λυχνίες LED θα αναβοσβήνουν κατά διαστήματα στα 0,5 δευτερόλεπτα Διαστήματα. |
| 2    | Αστοχία αισθητήρα απόψυξης | ○ ● ● ○ ○   |   |
| 3    | αστοχία ανεμιστήρα         | ○ ○ ● ● ○   |   |
| 4    | αποτυχία υπερθέρμανσης     | ● ○ ○ ○ ○<br>○ ● ○ ○ ○<br>○ ○ ● ○ ○<br>○ ○ ○ ● ○<br>○ ○ ○ ○ ● | Μία από τις υποδεικνυόμενες λυχνίες LED θα φλας κατά διαστήματα στα 0,5 δευτερόλεπτα Διαστήματα |

### **Οι ακόλουθες περιπτώσεις δεν αποτελούν δυσλειτουργία**

1. Η υγρασία μπορεί να σχηματίσει δροσιά στο εξωτερικό του προϊόντος κατά τη διάρκεια της υγρής περιόδου, απλά Σκουπίστε το
2. Η ροή ψυκτικού μέσου μέσω του πηνίου αγωγού μπορεί να προκαλέσει διαπληκτισμό
3. Είναι φυσιολογικό οι πλευρές του προϊόντος να ζεσταίνονται ως αποτέλεσμα της λειτουργίας του αγωγού ψύξης
4. Το πλαίσιο της συσκευής θα είναι ζεστό κατά την εργασία από τον αγωγό απόψυξης μέσα σε αυτό.

**Ελέγξτε πρώτα τα παραπάνω σημεία.**

**Εάν το καλώδιο τροφοδοσίας έχει υποστεί ζημιά, πρέπει να αντικατασταθεί από τον κατασκευαστή, τον αντιπρόσωπο σέρβις του ή πρόσωπα με παρόμοια προσόντα, ώστε να αποφεύγεται ο κίνδυνος.**

### **ΠΡΟΔΙΑΓΡΑΦΕΣ ΚΑΙ ΠΑΡΑΜΕΤΡΟΙ**

|                                    |            |           |
|------------------------------------|------------|-----------|
| Κλιματική κατηγορία                |            | SN/N/ST/T |
| Τύπος προστασίας από ηλεκτροπληξία |            | 1         |
| Χωρητικότητα (L)                   | Καταψύκτης | 75        |
|                                    | Ψυγείο     | 265       |
| Τάση (V)                           |            | 220-240   |
| Συχνότητα (Hz)                     |            | 50        |
| Τρέχουσα (A)                       |            | 0.68      |
| Φωνή [dB(A)]                       |            | D         |
| Καταψύκτης                         |            | R600A/40G |
| Εσωτερικό θερμοκρασία (° C)        | καταψύκτης | ≤-18      |
|                                    | Ψυγείο     | 0~8       |
| Διάσταση (mm)                      | Πλάτος     | 599       |
|                                    | Βάθος      | 703       |
|                                    | Ύψος       | 1647      |

## **ΣΥΜΒΟΥΛΕΣ ΚΑΙ ΣΥΜΒΟΥΛΕΣ**

### **ΣΥΜΒΟΥΛΕΣ ΓΙΑ ΕΞΟΙΚΟΝΟΜΗΣΗ ΕΝΕΡΓΕΙΑΣ**

1. Καταψύκτης: Η εσωτερική διαμόρφωση της συσκευής είναι αυτή που εξασφαλίζει την αποδοτικότερη χρήση της ενέργειας
2. Ψυγείο: Η πιο αποδοτική χρήση ενέργειας εξασφαλίζεται στη διαμόρφωση με το συρτάρια στο κάτω μέρος της συσκευής και ράφια ομοιόμορφα καταναμεημένα.  
Η θέση των θυροδοχείων δεν επηρεάζει την κατανάλωση ενέργειας
3. Μην ανοίγετε συχνά την πόρτα και μην την αφήνετε ανοιχτή περισσότερο από όσο χρειάζεται
4. Καταψύκτης: Όσο πιο κρύα είναι η ρύθμιση θερμοκρασίας, τόσο μεγαλύτερη είναι η κατανάλωση ενέργειας
5. Ψυγείο: Μην ρυθμίζετε πολύ υψηλή θερμοκρασία για εξοικονόμηση ενέργειας, εκτός εάν απαιτείται από το Χαρακτηριστικά του τροφίμου
6. Εάν η θερμοκρασία περιβάλλοντος είναι υψηλή και ο ρυθμιστής θερμοκρασίας έχει ρυθμιστεί σε χαμηλή θερμοκρασία και η συσκευή είναι πλήρως φορτωμένη, ο συμπιεστής μπορεί να λειτουργήσει συνεχώς, προκαλώντας παγετό ή σχηματισμό πάγου στον εξατμιστή. Σε αυτήν την περίπτωση, ρυθμίστε τον έλεγχο θερμοκρασίας προς υψηλότερη θερμοκρασία για να επιτρέψετε την αυτόματη απόψυξη και να εξοικονομήσει ενέργεια με αυτόν τον τρόπο
7. Εξασφαλίστε καλό εξαερισμό. Μην καλύπτετε τις γρίλιες εξαερισμού ή τις οπές

### **ΣΥΜΒΟΥΛΕΣ ΓΙΑ ΚΑΤΑΨΥΞΗ**

1. Ενεργοποιήστε τη λειτουργία Super Freeze τουλάχιστον 24 ώρες πριν τοποθετήσετε το φαγητό μέσα Ο καταψύκτης
2. Πριν από την κατάψυξη, τυλίξτε και σφραγίστε τα φρέσκα τρόφιμα σε: αλουμινόχαρτο, πλαστική μεμβράνη ή σακούλες, αεροστεγή δοχεία με καπάκι.
3. Για πιο αποτελεσματική κατάψυξη και απόψυξη, χωρίστε τα τρόφιμα σε μικρές μερίδες
4. Συνιστάται να τοποθετείτε ετικέτες και ημερομηνίες σε όλα τα κατεψυγμένα τρόφιμά σας. Αυτό θα βοηθούν στην αναγνώριση των τροφίμων και γνωρίζουν τότε πρέπει να χρησιμοποιούνται πριν από την χειροτέρευση
5. Τα τρόφιμα πρέπει να είναι φρέσκα όταν καταψύχονται για να διατηρηθεί η καλή ποιότητα. Ειδικά τα φρούτα και τα λαχανικά πρέπει να καταψύχονται μετά τη συγκομιδή για να διατηρηθούν όλα τα θρεπτικά συστατικά τους
6. Μην καταψύχετε φιάλες ή δοχεία με υγρά, ιδίως ποτά που περιέχουν διοξείδιο του άνθρακα - μπορεί να εκραγούν κατά τη διάρκεια της κατάψυξης
7. Μην τοποθετείτε ζεστό φαγητό στο χώρο κατάψυξης. Δροσίστε το στο δωμάτιο θερμοκρασία πριν το τοποθετήσετε μέσα στο διαμέρισμα
8. Για να αποφύγετε την αύξηση της θερμοκρασίας των ήδη κατεψυγμένων τροφίμων, μην τοποθετείτε φρέσκα μη κατεψυγμένα τρόφιμα ακριβώς δίπλα του. Τοποθετήστε τα τρόφιμα σε θερμοκρασία δωματίου στο τμήμα του τον καταψύκτη όπου δεν υπάρχουν κατεψυγμένα τρόφιμα
9. Μην τρώτε παγάκια, πάγους νερού ή γλειφιτζούρια πάγου αμέσως μετά τη λήψη τους έξω από την κατάψυξη. Κίνδυνος κρουσπαγημάτων
10. Μην καταψύχετε ξανά τα αποψυγμένα τρόφιμα. Εάν το φαγητό έχει αποψυχθεί, μαγειρέψτε το, ψύξτε το κάτω και στη συνέχεια παγώστε το

## **ΣΥΜΒΟΥΛΕΣ ΓΙΑ ΤΗΝ ΑΠΟΘΗΚΕΥΣΗ ΚΑΤΕΨΥΓΜΕΝΩΝ ΤΡΟΦΙΜΩΝ**

- Η υψηλότερη ρύθμιση θερμοκρασίας στο εσωτερικό της συσκευής μπορεί να οδηγήσει σε μικρότερη διάρκεια ζωής
- Ολόκληρος ο χώρος κατάψυξης είναι κατάλληλος για την αποθήκευση κατεψυγμένων προϊόντων διατροφής
- Αφήστε αρκετό χώρο γύρω από το φαγητό για να επιτρέψετε στον αέρα να κυκλοφορεί ελεύθερα
- Για επαρκή αποθήκευση, ανατρέξτε στην ετικέτα συσκευασίας τροφίμων για να δείτε τη διάρκεια ζωής των τροφίμων
- Είναι σημαντικό να τυλίξετε το φαγητό με τέτοιο τρόπο ώστε να αποτρέπεται το νερό, η υγρασία ή συμπύκνωση από την είσοδο στο εσωτερικό

## **ΣΥΜΒΟΥΛΕΣ ΑΓΟΡΩΝ**

Μετά τα ψώνια:

- Βεβαιωθείτε ότι η συσκευασία δεν έχει υποστεί ζημιά - τα τρόφιμα θα μπορούσαν να επιδεινωθούν. Εάν η ένδειξη Η συσκευασία είναι πρησμένη ή υγρή, μπορεί να μην έχει αποθηκευτεί στις βέλτιστες συνθήκες και η απόψυξη μπορεί να έχει ήδη ξεκινήσει
- Για να περιορίσετε τη διαδικασία απόψυξης, αγοράστε κατεψυγμένα προϊόντα στο τέλος του παντοπωλείου σας ψώνια και μεταφορά τους σε μια θερμική και μονωμένη δροσερή τσάντα
- Τοποθετήστε τα κατεψυγμένα τρόφιμα αμέσως στην κατάψυξη αφού επιστρέψετε από το κατάστημα
- Εάν τα τρόφιμα έχουν αποψυχθεί ακόμη και εν μέρει, μην τα καταψύξετε ξανά. Καταναλώστε το συντομότερο δυνατό
- Τηρείτε την ημερομηνία λήξης και τις πληροφορίες αποθήκευσης στη συσκευασία.

## ΔΙΑΡΚΕΙΑ ΖΩΗΣ ΓΙΑ ΚΑΤΑΨΥΚΤΗ

| Είδος τροφής                            | Διάρκεια ζωής (μήνες) |
|---|-----------------------|
| Ψωμί                                    | 3                     |
| Φρούτα (εκτός εσπεριδοειδών)            | 6-12                  |
| Λαχανικά                                | 8-10                  |
| Υπολείμματα χωρίς κρέας                 | 1-2                   |
| <b>Γαλακτοκομικά προϊόντα:</b>          |                       |
| Βούτυρο                                 | 6-9                   |
| Μαλακό τυρί (π.χ. μοτσαρέλα)            | 3-4                   |
| Σκληρό τυρί (π.χ. παρμεζάνα, τσένταρ)   | 6                     |
| <b>Θαλασσινά:</b>                       |                       |
| Λιπαρά ψάρια (π.χ. σολομός, σκουμπρί)   | 2-3                   |
| Άπαχο ψάρι (π.χ. μπακαλιάρος, καλαμάρι) | 4-6                   |
| Γαρίδες                                 | 12                    |
| Μύδια και μύδια                         | 3-4                   |
| Μαγειρεμένα ψάρια                       | 1-2                   |
| <b>Κρέας:</b>                           |                       |
| Πουλερικά                               | 9-12                  |
| Βοδινό                                  | 6-12                  |
| Χοιρινό                                 | 4-6                   |
| Αρνί                                    | 6-9                   |
| Λουκάνικο                               | 1-2                   |
| Ζαμπόν                                  | 1-2                   |
| Υπολείμματα με κρέας                    | 2-3                   |

## ΣΥΜΒΟΥΛΕΣ ΓΙΑ ΨΥΞΗ ΦΡΕΣΚΩΝ ΤΡΟΦΙΜΩΝ

Η καλή ρύθμιση θερμοκρασίας που εξασφαλίζει τη διατήρηση των φρέσκων τροφίμων είναι μια θερμοκρασία μικρότερη ή ίση με +4°C.

Η υψηλότερη ρύθμιση θερμοκρασίας στο εσωτερικό της συσκευής μπορεί να οδηγήσει σε μικρότερο ράφι Η ζωή του φαγητού.

- Καλύψτε το φαγητό με συσκευασία για να διατηρήσετε τη φρεσκάδα και το άρωμά του
- Χρησιμοποιείτε πάντα κλειστά δοχεία για υγρά και τρόφιμα, για να αποφύγετε γεύσεις ή οσμές στο διαμέρισμα
- Για να αποφύγετε τη διασταυρούμενη μόλυνση μεταξύ μαγειρεμένων και ωμών τροφίμων, καλύψτε το μαγειρεμένο φαγητό και διαχωρίστε το από το ωμό
- Συνιστάται η απόψυξη των τροφίμων μέσα στο ψυγείο
- Μην τοποθετείτε ζεστό φαγητό μέσα στη συσκευή  
Βεβαιωθείτε ότι έχει κρυώσει σε θερμοκρασία δωματίου πριν το τοποθετήσετε.
- Για να αποφευχθεί η σπατάλη τροφίμων, πρέπει πάντα να τοποθετείται νέο απόθεμα τροφίμων πίσω από το παλιό.

## **ΣΥΜΒΟΥΛΕΣ ΓΙΑ ΨΥΞΗ ΤΡΟΦΙΜΩΝ**

Κρέας (όλων των τύπων): τυλίξτε σε κατάλληλη συσκευασία και τοποθετήστε το στο ποτήρι ράφι πάνω από το συρτάρι λαχανικών. Αποθηκεύστε το κρέας για το πολύ 1-2 ημέρες.

- Φρούτα και λαχανικά: καθαρίστε καλά (εξαλείψτε το έδαφος) και τοποθετήστε το σε ένα ειδικό συρτάρι (συρτάρι λαχανικών).
- Συνιστάται να μην κρατάτε τα εξωτικά φρούτα όπως μπανάνες, μάνγκο, παπάγια κ.λπ. στο ψυγείο
- Λαχανικά όπως ντομάτες, πατάτες, κρεμμύδια και σκόρδο δεν πρέπει να είναι διατηρείται στο ψυγείο
- Βούτυρο και τυρί: τοποθετήστε το σε αεροστεγές δοχείο ή τυλίξτε το σε αλουμίνιο αλουμινόχαρτο ή σακούλα πολυαιθυλενίου για να αποκλείσετε όσο το δυνατόν περισσότερο αέρα
- Φιάλες: κλείστε τις με ένα καπάκι και τοποθετήστε τις στο ράφι της φιάλης της πόρτας, ή (εάν υπάρχει) στη σχάρα μπουκαλιών
- Να ανατρέχετε πάντα στην ημερομηνία λήξης των προϊόντων για να γνωρίζετε πόσο καιρό πρέπει να διατηρήσετε αυτούς.

## **ΤΕΧΝΙΚΑ ΧΑΡΑΚΤΗΡΙΣΤΙΚΑ**

Οι τεχνικές πληροφορίες βρίσκονται στην πινακίδα βαθμολογίας στην εσωτερική πλευρά της συσκευής και στην ενεργειακή ετικέτα

Ο κωδικός QR στην ενεργειακή ετικέτα που παρέχεται με τη συσκευή παρέχει



Σύνδεση ιστού με τις πληροφορίες που σχετίζονται με την απόδοση της συσκευής στη βάση δεδομένων EPREL της ΕΕ. Διατηρήστε την ενεργειακή ετικέτα για αναφορά μαζί με το εγχειρίδιο χρήσης και όλα τα άλλα έγγραφα που παρέχονται με αυτό συσκευή

Μπορείτε επίσης να βρείτε τις ίδιες πληροφορίες στο EPREL χρησιμοποιώντας τον σύνδεσμο <https://eprel.ec.europa.eu> και το όνομα μοντέλου και τον αριθμό προϊόντος που βρίσκετε στην πινακίδα βαθμολογίας της συσκευής. Ανατρέξτε στη σύνδεση [www.theenergylabel.eu](http://www.theenergylabel.eu) για λεπτομερείς πληροφορίες σχετικά με το Ενεργειακή ετικέτα

## **ΠΛΗΡΟΦΟΡΙΕΣ ΓΙΑ ΕΞΕΤΑΣΤΙΚΑ ΙΝΣΤΙΤΟΥΤΑ**

Εγκατάσταση και προετοιμασία της συσκευής για οποιοδήποτε EcoDesign η επαλήθευση συμμορφώνεται με το πρότυπο EN 62552. Απαιτήσεις εξαερισμού, Οι διαστάσεις εσοχής και τα ελάχιστα οπίσθια διάκενα πρέπει να είναι αυτά που αναφέρονται στην παρούσα Εγχειρίδιο χρήσης στο Κεφάλαιο 3. Επικοινωνήστε με τον κατασκευαστή για οποιαδήποτε άλλη Περαιτέρω πληροφορίες, συμπεριλαμβανομένων των σχεδίων φόρτωσης

## **ΠΕΡΙΒΑΛΛΟΝΤΙΚΕΣ ΑΝΗΣΥΧΙΕΣ**

Ανακυκλώστε υλικά με το σύμβολο . Βάλτε τη συσκευασία σε σχετική δοχεία για την ανακύκλωσή του. Συμβάλλετε στην προστασία του περιβάλλοντος και της ανθρώπινης υγείας με ανακύκλωση αποβλήτων ηλεκτρικών και ηλεκτρονικών συσκευών. Μην απορρίπτετε συσκευών που επισημαίνονται με το σύμβολο  με τα οικιακά απορρίμματα. Επιστρέψτε το προϊόν στην τοπική μονάδα ανακύκλωσης ή επικοινωνήστε με τον δήμο σας γραφείο.

## **ΛΙΣΤΑ ΣΥΣΚΕΥΑΣΙΑΣ**

| Μέρη                     | Αριθμός |
|--------------------------|---------|
| Κλείσει                  | 3τμχ    |
| Τραγανό γυάλινο κάλυμμα  | 1τμχ    |
| Τραγανό λαχανικών        | 1 τμχ   |
| Ράβδος                   | 4τμχ    |
| Μπαρ Cola                | 2τμχ    |
| Προστατευτικό μπουκαλιών | 2τμχ    |
| Εγχειρίδιο κατόχου       | 1 τμχ   |

**Σημείωση: Τα προϊόντα υπόκεινται σε βελτίωση από καιρό σε καιρό, οποιαδήποτε Αλλαγές εξαρτημάτων χωρίς περαιτέρω ειδοποίηση**